

Freedom | สรุปรไทย ม.2

สอบปลายภาค ม.2 | 2/2565
โดย FREEDOM GROUP

- ศิลาจารึกหลักที่ 1 พงุณรามคำแหง
- ภาพยห่อโคลงประพาสธารทองแดง
- กลอนดอกสร้อยรำพึงในป่าช้า

คำเตือน

เนื้อหาทั้งหมดเป็นเนื้อหาที่สรุปด้วยตนเอง
เนื้อหาเป็นเนื้อหา ม.2 ในปีการศึกษา 2565
เนื้อหาอาจมีความผิดพลาดได้



FREEDOM
ASSUMPTION COLLEGE THONBURI



ONLINE PDF
POOMP5.COM/FREEDOM/M2

SUPPORT US



PROMPT PAY TRUEMONEY

ศิลาจารึกหลักที่ 1 (ไม่ออกละเอียดขนาดนี้)

รายละเอียด 

จุดประสงค์ : เพื่อเป็นบันทึกทางประวัติศาสตร์สุโขทัย

จารึกโดย : พ่อขุนรามคำแหงมหาราช

ปีที่จารึก : 1826 เรียกว่า **ลายสือไทย**

รูปแบบการประพันธ์ : ร้อยแก้ว ใช้ภาษาพูดมากกว่าเขียน

ลักษณะ : อัตชีวประวัติ

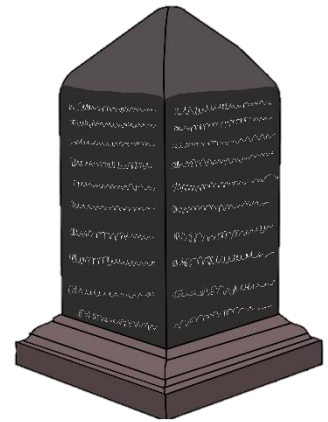

พระราชกรณียกิจ

ขยายอาณาจักร เปิดการค้าเสรี สร้างทำนบกักเก็บน้ำ บำรุงศาสนา
สร้างสัมพันธอันดีกับรัฐใกล้เคียง **ประดิษฐ์อักษรไทย**

คุณค่าด้านเนื้อหา

วรรณคดีเรื่องแรกของไทย
สะท้อนสภาพบ้านเมืองสุโขทัย

การปกครอง

พ่อปกครอง ลูก กษัตริย์ใกล้ชิดประชาชน
สิ้นกระดิ่งร้องทุกข์ได้ตลอด

เศรษฐกิจ

ในน้ำมีปลา ในนามีข้าว อุดมสมบูรณ์
มีการเกษตร ประมง และ การค้าเสรี

ด้านสังคม

สนับสนุนศาสนาพุทธ ประกอบพิธีทาง
ศาสนา เช่น ทอดกฐิน ฟังธรรม

ประวัติศาสตร์

เป็นผู้ประดิษฐ์อักษรไทย

คุณค่าด้านวรรณศิลป์

- * ใช้คำไทยแท้ / ใช้อุปมาโวหาร “ตั้ง”
- * ภาษาง่าย อ่านแล้วเข้าใจ ประโยคความเดียว
- * เป็นร้อยแก้วมีสัมผัสคล้องจอง
- * ใช้คำซ้ำ ทำให้เกิดจังหวะในการอ่าน ย้ำความ
“ มีนบมีช้าง บ่มีม้า บ่มีปั่ว บ่มีนาง บ่มีสือน บ่มีทอง ให้แก่มัน ”

ประวัติพ่อขุนราม

เดิมชื่อ พ่อขุนรามราช กระทั่ง รบกับขุนสามชน
ปกป้องเมืองตาก พ่อขุนศรีอินทราทิตย์ เลยตั้ง
ชื่อให้ใหม่ว่า **รามคำแหง**

กาพย์ห่อโคลงประพาสธารทองแดง

รายละเอียด 

จุดประสงค์ : เพื่อความเพลิดเพลินในการชมธรรมชาติระหว่างการเดินทางไปพระพุทธรูป
บาทจังหวัด **สระบุรี**

สาระสำคัญ : กล่าวถึงกระบวนการเสด็จ พรรณนาสัตว์ป่าตามสภาพของมัม
พรรณนา นก / พันธุ์ไม้ / ลำธาร / ปลา และพรรณนาความสนุกสนานที่ธารทองแดง

ผู้แต่ง : เจ้าฟ้ากุ้ง (เจ้าฟ้าธรรมาธิเบศรไชยเชษฐาสุริยวงศ์)

รูปแบบการประพันธ์ : **กาพย์ยานี 11** (กาพย์ห่อโคลง) / โคลงสี่สุภาพ 1 บท

คุณค่าด้านเนื้อหา

ให้ความรู้เกี่ยวกับพืช/สัตว์
(รูปร่าง / ท่าทาง / วิถีชีวิต)

คุณค่าด้านวรรณศิลป์

เล่นสัมผัสสระ- พยัญชนะ-ไพเราะ

สัมผัสสระ

คุดหูสูงรุงง สุดสูหนุสูง
หนุงสูคูดอยู่ รุงภูหนุมูญ

สัมผัสพยัญชนะ

ยุงกองเยื้องย่าง รำราชช่างช่างฟ้ายหาง
ปากหงอนอ่อนสำอาง ช่างรำเล่นเต้นตามกัน

ใช้คำที่เข้าใจง่าย เห็นภาพชัดเจน เกิดจินตภาพ

เสียงผาอยู่ภูเขา หนดพรายเพราะเขาแปลปลาย
รูปร่างอย่างแพะหมา หนเหม็นสาบหยาบเหมือกัน

เอกโทษคืออะไร

คำที่ **ปกติใช้ไม้โท** แต่ **เปลี่ยนเป็นไม้เอก** เพื่อ

ใช้แทนคำที่ต้องใช้ไม้เอก ในตำแหน่งบังคับของโคลง

โทโทษคืออะไร

คำที่ **ปกติใช้ไม้เอก** แต่ **เปลี่ยนเป็นไม้โท** เพื่อ

ใช้แทนคำที่ต้องใช้ไม้โท ในตำแหน่งบังคับของโคลง

คุณค่าด้านสังคม

สะท้อนวิถีชีวิตของผู้คนในสมัยนั้น

กาพย์ยานี 11



โคลงสี่สุภาพ

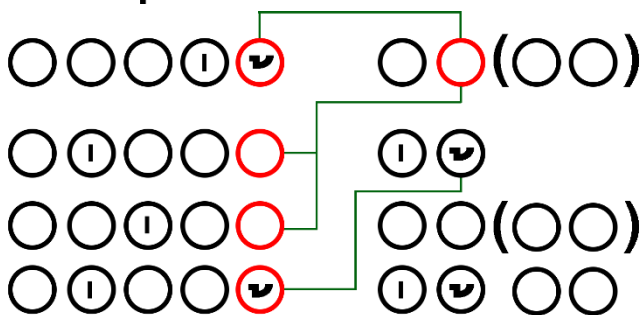

ตัวอย่าง

เงี้ยว -> เคี้ยว

ตัวอย่าง

วังรี -> วังห์ ฟู(เสียงขู่) -> ฝู

เลื่อม -> เหลื่อม นำ -> หน้า

กลอนดอกสร้อยรำพึงในป่าช้า

รายละเอียด 

จุดประสงค์ : เพื่อชี้ให้เห็นความเป็นจริงของชีวิต เกิดขึ้น ตั้งอยู่ ดับไป

แปลจากกวีนิพนธ์เรื่อง : Elegy Written in a Country Churchyard

ต้นฉบับ : ทอมัส เกรย์

ฉบับแปล / เรียบเรียง : เสถียรโกเศศ

กลอนดอกสร้อย : พระยาอุปกิตศิลปสาร

รูปแบบการประพันธ์ : กลอนดอกสร้อย 33 บท คล้ายกลอนสัทวา

แปลเนื้อหาให้เข้ากับธรรมเนียมไทย

การเปลี่ยนพันธุ์ไม้

เปลี่ยนต้นโอวี เป็น เกาวัลย์

เปลี่ยนต้นเอล์ม เป็น ต้นโพธิ์

เปลี่ยนการอ้างถึงบุคคลสำคัญ

จอห์น แฮมพ์เติน นักการเมืองผู้มีชื่อเสียง เปลี่ยนเป็น ชาวบ้านบางระจัน

จอห์น มิลตัน กวีเอกของอังกฤษ เป็น ศรีปราชญ์

เรื่องย่อ

ชายคนหนึ่งนั่งอยู่ในป่าช้าในชนบทตอนกลางคืน

บรรยากาศวังเวงทำให้เขาคิดทบทวนเรื่องชีวิต

และความตายคิดแล้วก็เศร้า แต่ก็เข้าใจว่าทุกคน

เกิดแล้วก็ต้องตาย

ลักษณะคำประพันธ์

กลอนดอกสร้อยรำพึงในป่าช้า จะเหมือนกลอนสุภาพ แต่คำขึ้นต้น

และลงท้าย จะขึ้นว่า “เอ๋ย” และลงท้ายด้วย “เอ๋ย”

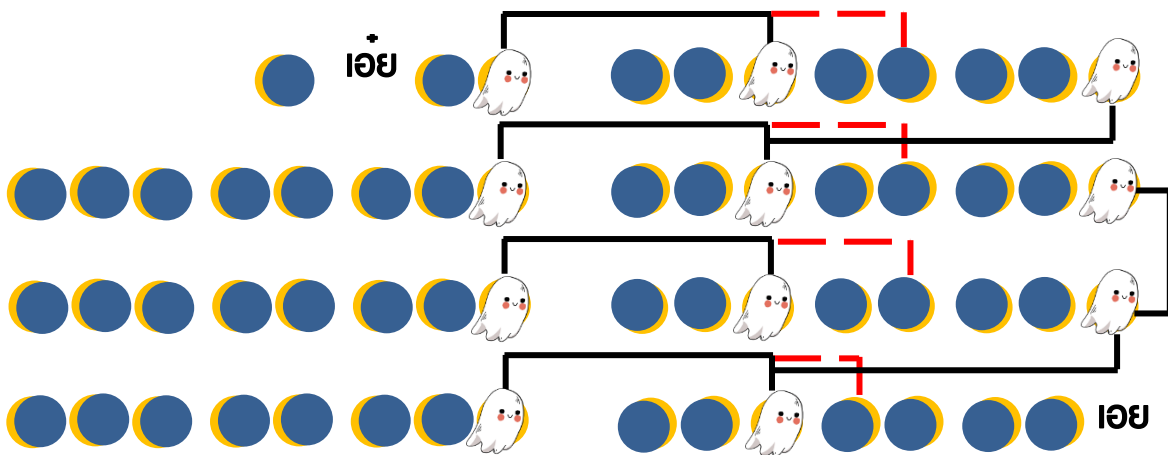

กลอนดอกสร้อยรำพึงในป่าช้า (หน้า2)

คุณค่าด้านเนื้อหา สะท้อนสังขรณ์ของชีวิต

อนิจจัง
ความไม่เที่ยง

ทุกขัง
ความไม่สบายกาย/ใจ

อนัตตา
ไม่มีตัวตน

คุณค่าด้านวรรณศิลป์

คำเข้าใจง่าย ความหมายชัดเจน สัมผัสในและนอก ไพเราะ

ใช้คำเลียนเสียงธรรมชาติ(สัทพจน์)

ใช้อุปมาโวหารเปรียบเทียบ

ใช้บรรยายโวหารให้ผู้อ่าน เกิดจิตภาพสะท้อนใจและอารมณ์

คุณค่าด้านสังคม

สะท้อนชีวิตในชนบท

สะท้อนความเชื่อและค่านิยมของคนไทย

ข้อคิด

ความตายเป็นเรื่องธรรมชาติ ทุกคนเกิดมาต้องตายมีเพียงสิ่งที่เคยกระทำ
เท่านั้นที่หลงเหลืออยู่ จึงควรทำความดีให้มากไม่ยึดติดและปล่อยวาง

คำศัพท์

เกราะ - เครื่องส่งสัญญาณทำด้วยไม้ใช้ตีหรือสั่นให้ดัง

จันทร์ - ตัว หมู่ กอง พวก หมวด หมายถึง ร่างกาย

ดุขนิ - อาการนิ่งแสดงการยอมรับ

จรุง (จะ-รุง) - กรุ่น อบอวล ขึ้น

โศล (สะ-โหล) - เหวหิน

แตก - ถาก ปาด หมายถึง แยกวงัญ (ทำให้เสียวงัญ)

ทิวากาล - เวลากลางวัน

คำศัพท์

ฝ้าย - เคลื่อนที่จาก

ปกพี - แผ่นดิน

พลี - การบวงสรวง

ปวัตน์ - ความเป็นไป

โพรสณฑ์ - แนวนป่า

รำบาวญ - แผลงจากราญ

แปลว่า รบ